

# **TESLA**

## **TESLA AirCook Q80**

**Vážený zákazníku,  
děkujeme, že jste si vybral TESLA AirCook Q80.**

**Před použitím si prosím důkladně přečtěte pravidla bezpečného používání a  
dodržujte všechna běžná bezpečnostní pravidla.**

- **tento uživatelský návod si uschovejte**
- **správné používání přístroje výrazně prodlouží jeho životnost**
- **dodržujte pravidla uvedená v tomto návodu, pro snížení rizika poškození zařízení  
nebo pro případ vašeho zranění**

## **DŮLEŽITÉ BEZPEČNOSTNÍ UPOZORNĚNÍ**

**TENTO VÝROBEK JE URČENÝ POUZE PRO POUŽITÍ V DOMÁCNOSTI.**

Tento přístroj je složité elektromechanické zařízení, věnujte prosím pozornost těmto pokynům:

- Nikdy nezapínejte přístroj prázdný.
- Nevkládejte větší množství potravin než je doporučené množství.
- Zařízení není určeno pro vaření klasických fritovaných jídel (nenaplnujte misku olejem).
- Nikdy neponořujte kryt, který obsahuje elektrické komponenty a topné články do vody, ani jej neoplachujte pod tekoucí vodou.
- Nedovoďte vniknutí vody ani jiné kapaliny do spotřebiče, aby nedošlo k úrazu elektrickým proudem.
- Nepoužívejte prodlužovací kabel.
- Nezakrývejte přívod vzduchu a výstupní otvory vzduchu, když je přístroj v provozu.
- Neodpojujte spotřebič tahem za kabel.
- Nikdy se nedotýkejte vnitřku spotřebiče, pokud je v provozu.
- Zkontrolujte, zda napětí uvedené na spotřebiči odpovídá místnímu jmenovitému napětí před připojením spotřebiče.
- Je-li napájecí kabel poškozen, musí jej vyměnit TESLA autorizovaný servis nebo podobně kvalifikovaná osoba, aby se zabránilo úrazu.
- Používejte pouze originální TESLA příslušenství, které je určeno k tomuto modelu.
- Při použití zařízení v blízkosti dětí je nutná zvýšená opatrnost.
- Nedoporučuje se, aby děti samostatně používaly zařízení bez dozoru dospělé osoby.
- Chraňte síťový kabel před horkými plochami.
- Nepřipojujte spotřebič ani nepoužívejte ovládací panel mokřkými rukama.
- Připojte přístroj pouze k uzemněné zásuvce. Vždy se ujistěte, že je zástrčka správně zasunuta do zásuvky.
- Neumisťujte spotřebič na hořlavé materiály, jako např. ubrus nebo záclona.
- Neumisťujte přístroj na stěnu nebo na jiné spotřebiče. Na zadní straně a po stranách nechte

volný prostor o velikosti nejméně 10 cm a volný prostor take nad spotřebičem.

- Na zařízení nic nepokládejte.
- Zařízení nepoužívejte k jiným účelům, než je popsáno v této příručce.
- Nenechávejte zařízení pracovat bez dozoru.
- Během smažení horkým vzduchem se uvolňuje horká pára přes výstupní otvory pro vzduch. Udržte ruce a obličej v bezpečné vzdálenosti od páry a od otvorů pro výstup vzduchu, když vyjmete nádobu ze spotřebiče.
- Ihned odpojte spotřebič, pokud z něj vychází tmavý kouř. Vyčkejte, až se kouř ustane než vyjmete nádobu ze spotřebiče.
- Při manipulaci s otáčecí lopatkou a horním zásobníkem vždy používejte rukavice na pečení.
- Před čištěním odpojte kabel ze zásuvky a nechte zařízení vychladnout.
- Nepoužívejte toto zařízení k jinému než určenému použití.
- Nepoužívejte venku.
- Nepoužívejte zařízení v příliš teplém, prašném nebo vlhkém prostředí.
- Neopravujte zařízení, vystavujete se tak nebezpečí poranění elektrickým proudem a ztrátě záruky.
- Uchovávejte jej z dosahu hořlavých a těkavých látek.
- Výrobce a dovozce do Evropské Unie neodpovídá za škody způsobené provozem přístroje jako např. poranění, opaření, požár, zranění, znehodnocení dalších věcí apod.

## **Pozor, horký povrch**

- Umístěte spotřebič na vodorovný, rovný a stabilní povrch.
- Zařízení není určeno k provozu pomocí externího časovače nebo samostatného dálkového ovládání.
- Spotřebič je určen k použití v domácnosti a podobných prostředích.
- Pokud je spotřebič používán nesprávně nebo pro profesionální nebo poloprofesionální účely, nebo pokud ano se nepoužívá podle pokynů v uživatelském manuálu, stává se záruka neplatnou.
- Nepokoušejte se sami opravit přístroj, jinak se záruka stává neplatnou.
- Po použití vždy odpojte spotřebič od elektrické sítě.
- Nechte spotřebič vychladnout přibližně 30 minut, než jej vyčistíte.

## **Automatické vypnutí**

Tento spotřebič je vybaven časovačem. Když časovač odpočítá na hodnotu „0“, přístroj vydá zvukový signál a automaticky se vypne. Pro ruční vypnutí spotřebiče, stiskněte tlačítko Zapnutí/Vypnutí.

## **DŮLEŽITÉ INFORMACE O NAPÁJECÍM KABELU**

Abyste snížili riziko úrazu elektrickým proudem, nepokoušejte se upravovat konektor kabelu žádným způsobem. Délka napájecího kabelu snižuje riziko zapletení nebo zakopnutí o napájecí kabel.

NEPOUŽÍVEJTE TOTO ZAŘÍZENÍ S PRODLUŽOVACÍM KABELEM.  
Připojte napájecí kabel přímo pouze do elektrické zásuvky na 230 V.

## Před prvním použitím



**A**

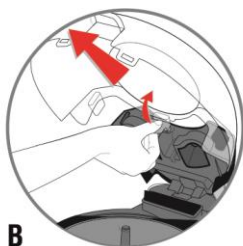

**B**

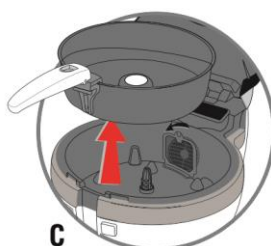

**C**

Stiskněte tlačítko pro otevření víka (**A**), zvedněte západku (**B**), zvedněte rukojeť (**9**) až uslyšíte zvuk zacvaknutí, její zablokování.



**D**

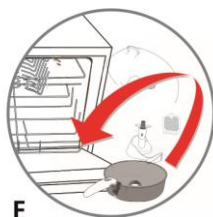

**E**

Otočte nádobu na vaření vzhůru nohama a přitlačte vyjímatelnou lopatku stisknutím dvou kolíků (**4**), chcete-li znovu namontovat otočné pádlo do pánve, stiskněte obě svorky a uvolněte je, aby se opět zablokovaly.

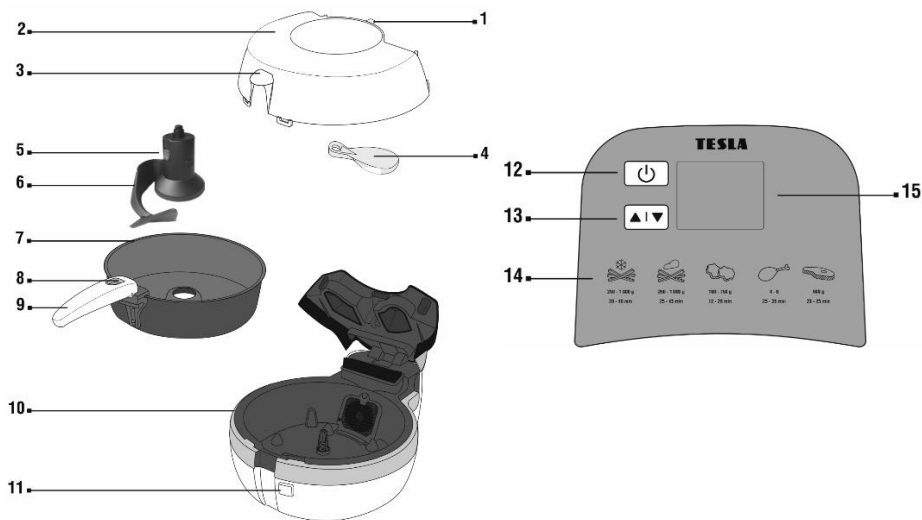

- |   |   |    |                   |
|---|---|----|-------------------|
| 1 | Západka pro demontáž víka               | 9  | Rukojeť           |
| 2 | Průhledné víko                          | 10 | Tělo přístroje    |
| 3 | Chladná oblast víka                     | 11 | Otevření víka     |
| 4 | Odměrka (14 ml)                         | 12 | Zapnutí/Vypnutí   |
| 5 | Maximální množství (pouze pro hranolky) | 13 | Ovládací tlačítka |
| 6 | Lopatka pro míchání                     | 14 | Ovládací panel    |
| 7 | Nádoba na vaření                        | 15 | Displej           |
| 8 | Uvolňovací tlačítko rukojeti            |    |                   |

## Příprava na vaření

- Umístěte spotřebič na stabilní, vodorovný a rovný povrch. Nepokládejte přístroj na povrchy, které nejsou odolné vůči teplotě.
- Umístěte jídlo do nádoby na vaření, rovnoměrně jej rozmístěte po obvodu a ujistěte se, že respektujete maximální množství potravin.

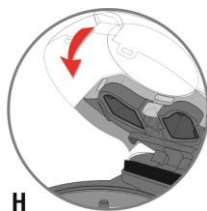

- 3 Naberte olej do lžice a rovnoměrně jej nalijte na potraviny k vaření (F).
- 4 Odblokujte rukojeť a složte ji opět do těla spotřebiče (G).
- 5 Zavřete víko (H).

**Upozornění: Nikdy nepřekračujte nad značku MAX na lopatce nebo nepřekračujte množství uvedené v tabulce, protože by to mohlo ovlivnit kvalitu připravovaného jídla.**

## Vaření

### Nastavení času

- 1 Připojte spotřebič ke zdroji energie napájecí šňůrou.
- 2 Na displeji se zobrazí "00" a přístroj je v pohotovostním režimu, bez ohřevu a připraven k použití
- 3 Stiskněte tlačítko "12" (Zapnutí/Vypnutí).
- 4 Na displeji se zobrazí číslice "10", pro přípravu 10 minut, pokud tuto hodnotu nezměníte do 3 sekund začne odpočet 10 minut a spustí se ohřev.
- 5 Tlačítky nastavení časovače upravte čas přípravy +/- dolů podle vašich potřeb, až do požadovaného času, od 1 do 59 min (I).

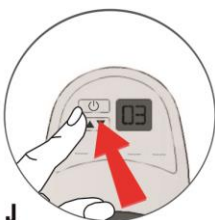
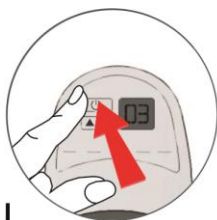

- 6 Po uvolnění tlačítka pro nastavení časovače se do 3 sekund spustí odpočet času ohřevu a lopatka pro míchaní se začne pomalu otáčet.
- 7 Po uplynutí nastaveného času uslyšíte zvukový signál (5krát pípnutí) a poté spotřebič zastaví ohřev.
- 8 Zvedněte rukojeť (9) až uslyšíte zvuk zacvaknutí, její zablokování a vyjměte varnou nádobu.

**Upozornění: Nedotýkejte se varné nádoby, víka ani žádné jiné horké části spotřebiče během ani po určitém čase po použití, dokud nedojde k jejich ochlazení!**

## Tabulky pro vaření

### Programy

Potravina	Stav	Množství	Olej (odměrka)	Čas přípravy (min)
Hranolky	zmrzlé	250 - 1 000 g	žádný	20 - 40
Brambory	čerstvé	250 - 1 000 g	1x	25 - 45
Kuřecí nugetky	zmrzlé	160 - 750 g	žádný	12 - 20

Kuřecí nugetky	čerstvé	160 - 750 g	žádný	12 - 20
Kuřecí křídýlka	čerstvé	4 - 6 ks (120 g/ks)	žádný	25 - 35
Hovězí/Steak	čerstvé	600 g	1x	20 - 25

## Zelenina

Potravina	Stav	Množství	Olej (odměrka)	Čas přípravy (min)
Cuketa	čerstvá, na plátky	750	1x + 150 ml vody	25 - 35
Paprika	čerstvá, na plátky	650	1x + 150 ml vody	20 - 25
Houby	čerstvé, na kousky	750	1x	12 - 15
Rajčata	čerstvé, na kousky	650	1x + 150 ml vody	10 - 15
Cibule	čerstvá, na kolečka	650	1x	15 - 25

## Maso/Drůbež

Potravina	Stav	Množství	Olej (odměrka)	Čas přípravy (min)
Kuřecí stehýnka	čerstvé	4 - 6 ks (120 g/ks)	žádný	25 - 35
Kuřecí prsíčka (bez kosti)	čerstvé	6 ks (cca 750 g)	žádný	20 - 25
Jehněčí kotletky	čerstvé, šířka 2.5 až 3 cm	2 - 6 ks	žádný	12 - 15
Vepřové kotletky	čerstvé, šířka 2.5 cm	2 - 3 ks	žádný	10 - 15
Vepřový řízek	čerstvé	2 - 6 ks, tenké plátky	1x	15 - 25
Párečky	čerstvé	4 - 8 ks (předem propíchnuté)	žádný	10 - 12

## Ryby/měkkýši

Potravina	Stav	Množství	Olej (odměrka)	Čas přípravy (min)
Obalované krevetky	zmrzlé	18 ks, 280 g	žádný	10
Mořský d'as	čerstvé kousky, nakrájené na plátky	500 g	1x	20 - 22

Krevety	uvařené	400 g	žádný	10 - 12
Velké krevety	čerstvé, nakrájené na čtvrtky	16 ks, 300 g	žádný	12 - 14

## Dezerty

Potravina	Stav	Množství	Olej (odměrka)	Čas přípravy (min)
Banány	nakrájený na plátky	5 banánů/500 g	1x + 1 lžice hnědého cukru	4 - 6
Banány	zabalené vlobalu	2 banány	žádný	20 - 25
Třešně	vcelku	do 1 kg	1x + 1 lžice cukru	12 - 15
Jahody	nakrájené na čtvrtky nebo půlky	do 1 kg	1 - 2 lžice cukru	5 - 7
Jablka	nakrájené na čtvrtky	3 ks	1x + 2 lžice cukru	15 - 18
Hrušky	nakrájené na kousky	do 1 kg	1 - 2 lžice cukru	8 - 12
Ananas	nakrájené na kousky	1 ks	1 - 2 lžice cukru	8 - 12

## Tipy pro vaření

- Osolte hranolky až po vyjmutí ze spotřebiče, těsně před servírováním.
- Pokud během vaření přidáváte sušené bylinky a koření, smíchejte je nejdříve s trochou oleje.
- Při vaření použijte nasekaný česnek, místo rozmačkaného.
- Pokud použijete cibuli, doporučujeme ji nakrájet na tenčí kolečka místo nasekání na malé kousky. Oddělte cibulové kroužky před jejich přidáním do pánve a nechte je rychle promíchat, aby byly rovnoměrně rozloženy.
- Pro nejlepší výsledek doporučujeme pokrmy z masa a drůbeže, jednou nebo dvakrát během vaření promíchat, aby na horní straně nezasychaly a byly rovnoměrně propečené.
- Nevařte ve spotřebiči polévky nebo omáčky.

## Snadné čištění

- Před čištěním nechte spotřebič zcela vychladnout.
- Lopatku na míchání a nádobu na vaření je možné umývat v myčce na nádobí nebo je umyjte měkkým hadříkem a mycím prostředkem.
- Základnu spotřebiče vyčistěte pomocí vlhkého hadříku a mycího prostředku.
- Pokud potraviny uvíznou nebo spálí na pánvi nebo lopatce pro míchání, nechte je nejdříve odmočit v teplé vodě.



## Upozornění

- Nikdy neponořujte spotřebič do vody.
- Nepoužívejte drsný nebo abrazivní čisticí prostředek.
- Chcete-li zachovat nepřilnavou teflonovou vrstvu co nejdéle, nepoužívejte ostré předměty uvnitř nádoby na vaření.

## Odstraňování problémů

Problém	Pravděpodobná příčina	Řešení
Přístroj nefunguje.	Nejvíce zapojený.	Zkontrolujte, že je přístroj opravdu připojen k 230 V.
	Tlačítko Zapnutí/Vypnutí není dostatečně stlačeno.	Stiskněte tlačítko Zapnutí/Vypnutí.
	Stiskli jste opakovaně tlačítko Zapnutí/Vypnutí, ale přístroj stále nefunguje.	Uzavřete správně víko spotřebiče.
	Motor pracuje, ale nedochází k ohřevu.	Kontaktujte servisní oddělení TESLA.
	Lopatka na míchání se neotáčí.	Zkontrolujte, že je lopatka správně nasazena, pokud problém přetrvává, kontaktujte servisní oddělení TESLA.
Jídlo není rovnoměrně propečené.	Lopatka na míchání není nainstalovaná.	Nasadte lopatku na míchání do spotřebiče.
	Lopatka na míchání je nainstalovaná, ale neotáčí se.	Ověřte, že při nasazení správně zaklapla na středovou osu.
	Suroviny nebyly nakrájeny na stejně velké kousky.	Nakrájejte suroviny na stejně velké kousky.
Hranolky nejsou křupavé.	Brambory nejsou dobře omyté nebo dostatečně osušené.	Omyjte brambory dobře, abyste je zbavili škrobu a dobře je vysušte, musí být zcela suché. Zkuste jinou odrůdu brambor.
	Hranolky jsou příliš tlusté.	Nakrájejte brambory na menší kousky.
	Malé množství oleje vzhledem k množství hranolků.	Přidejte více oleje.
Hranolky se během vaření polámaly.	Brambory jsou z čerstvé sklizně a proto obsahují více vody.	Snižte množství hranolků na 800 g a upravte čas vaření.
Jídlo zůstává na okraji nádoby na vaření.	Nádoba na vaření je přeplněna.	Dodržujte doporučené množství k vaření.

Tekutiny z vaření se dostaly do základny spotřebiče.	Lopatka na míchání není správně nasazena nebo je poškozené její tesnění.	Nasadte lopatku na míchání do spotřebiče případně kontaktujte servisní oddělení TESLA.
Časovač na displeji nepracuje správně.	Chyba elektroniky.	Odpojte spotřebič od el. sítě a restartujte jej. Pokud problém přetrvá kontaktujte servisní oddělení TESLA.
Lopatka na míchání se během vaření zasekává.	Lopatka na míchání není správně nasazena.	Ověřte, že při nasazení správně zaklapla na středovou osu.

## SLEDUJTE NÁS NA INTERNETU



facebook

YouTube

Instagram

twitter

LinkedIn

## TECHNICKÁ PODPORA

Potřebujete poradit s nastavením a provozem TESLA AirCook Q80?

Kontaktujte nás: [www.tesla-electronics.eu/tesla-aircook-q80-detail](http://www.tesla-electronics.eu/tesla-aircook-q80-detail)

## AUTORIZOVANÉ SERVISNÍ STŘEDISKO A NÁHRADNÍ DÍLY

Zasláním výrobku přímo do autorizovaného servisu výrazně zkrátíte dobu trvání opravy.

Záruční a pozáruční opravy, spotřební materiál a náhradní díly.

[www.tesla-electronics.eu](http://www.tesla-electronics.eu)

## Záruka se NEVZTAHUJE na:

- použití přístroje k jiným účelům

- běžné opotřebení
- nedodržení „Důležitých bezpečnostních pokynů“ uvedených v uživatelském manuálu
- elektromechanické nebo mechanické poškození způsobeném nevhodným použitím
- škodu způsobenou přírodním živlem jako je voda, oheň, statická elektřina, přepětí, atd.
- škodu způsobenou neoprávněnou opravou
- nečitelné sériové číslo přístroje

## PROHLÁŠENÍ O SHODĚ

My, INTER-SAT LTD, org. složka, prohlašujeme, že toto zařízení je v souladu se základními požadavky a dalšími příslušnými ustanoveními norem a předpisů relevantních pro daný typ zařízení.



Tento produkt splňuje požadavky Evropské Unie.



Pokud je tento symbol přeškrtnutého koše s kolem připojen k produktu, znamená to, že na produkt se vztahuje evropská směrnice 2002/96/ES. Informujte se prosím o místním systému separovaného sběru elektrických a elektronických výrobků. Postupujte prosím podle místních předpisů a staré výrobky nelikvidujte v běžném domácím odpadu. Správná likvidace starého produktu pomáhá předejít potenciálním negativním důsledkům pro životní prostředí a lidské zdraví.

Vzhledem k tomu, že se produkt vyvíjí a vylepšuje, vyhrazujeme si právo na úpravu uživatelského manuálu. Aktuální verzi uživatelského manuálu naleznete vždy na [www.tesla-electronics.eu](http://www.tesla-electronics.eu).

Design a specifikace mohou být změněny bez předchozího upozornění, tiskové chyby vyhrazeny.

**Vážený zákazník,  
ďakujeme, že ste si vybral TESLA AirCook Q80.**

**Pred použitím si prosím dôkladne prečítajte pravidlá bezpečného používania a dodržiavajte všetky bežné bezpečnostné pravidlá.**

- **tento užívateľský návod si uschovajte**
- **správne používanie prístroja výrazne predĺži jeho životnosť.**
- **dodržiujte pravidlá uvedené v tomto návode, pre zníženie rizika poškodenia elektrického tlakového hrnca alebo pre prípad vášho zranenia**

## **DÔLEŽITÉ BEZPEČNOSTNÉ UPOZORNENIE**

**TENTO VÝROBOK JE URČENÝ LEN PRE POUŽITIE V DOMÁCNOSTIACH.**

Tento prístroj je zložité elektromechanické zariadenie, venujte prosím pozornosť týmto pokynom:

- Nikdy nezapínajte prístroj prázdny.
- Nevkladajte väčšie množstvo potravín než je odporúčané množstvo.
- Zariadenie nie je určené pre varenie klasických fritovaných jedál (nenaplnujte misku olejom).
- Nikdy neponárajte kryt, ktorý obsahuje elektrické komponenty a vykurovacej články do vody, ani ho neoplachujte pod tečúcou vodou.
- Nedovoľte vniknutiu vody ani inej kvapaliny do spotrebiča, aby nedošlo k úrazu elektrickým prúdom.
- Nepoužívajte predlžovací kábel.
- Nezakrývajte prívod vzduchu a výstupné otvory vzduchu, keď je prístroj v prevádzke.
- Neodpájajte spotrebič ťahom za kábel.
- Nikdy sa nedotýkajte vnútra spotrebiča, pokiaľ je v prevádzke.
- Skontrolujte, či napätie uvedené na spotrebiči zodpovedá miestnemu menovitému napätiu pred pripojením spotrebiča.
- Ak je napájací kábel poškodený, musí ho vymeniť TESLA autorizovaný servis alebo podobne kvalifikovaná osoba, aby sa zabránilo úrazu.
- Používajte len originálne TESLA príslušenstvo, ktoré je určené k tomuto modelu.
- Pri použití zariadenia v blízkosti detí, je potrebná opatrnosť.
- Neodporúča sa, aby deti samostatne používali zariadenie bez dozoru dospeléj osoby.
- Chráňte sieťový kábel pred horúcimi plochami.
- Nepripájajte spotrebič ani nepoužívajte ovládací panel mokrymi rukami.
- Pripojte prístroj len k uzemnenej zásuvke. Vždy sa uistite, že je zástrčka správne zasunutá do zásuvky.
- Neumiestňujte spotrebič na horľavé materiály, ako napr. obrus alebo záclona.
- Neumiestňujte prístroj na stenu alebo na iné spotrebiče. Na zadnej strane a po stranách

- nechajte voľný priestor o veľkosti najmenej 10 cm a voľný priestor take nad spotrebičom.
- Na spotrebič nič nekladte.
  - Zariadenie nepoužívajte na iné účely, než je popísané v tejto príručke.
  - Nenechávajte zariadenie pracovať bez dozoru.
  - Počas vyprážania horúcim vzduchom sa uvoľňuje horúca para cez výstupné otvory pre vzduch. Udržte ruky a tvár v bezpečnej vzdialenosti od pary a od otvorov pre výstup vzduchu, keď vyberiete nádobu zo spotrebiča.
  - Ihneď odpojte spotrebič, ak z neho vychádza tmavý dym. Počkajte, až sa dym ustane než vyberiete nádobu zo spotrebiča.
  - Pri manipulácii s otáčací lopatkou a horným zásobníkom vždy používajte rukavice na pečenie.
  - Pred čistením odpojte kábel zo zásuvky a nechajte zariadenie vychladnúť.
  - Nepoužívajte toto zariadenie k inému než zamýšľanému použitiu.
  - Nepoužívajte zariadenie vonku.
  - Nepoužívajte zariadenie v príliš teplom, prašnom alebo vlhkom prostredí.
  - Neopravujte zariadenie, vystavujete sa tak nebezpečenstvu poranenia elektrickým prúdom a strate záruky.
  - Uchovávajte ho z dosahu horľavých a prchavých látok.
  - Výrobca a dovozca do Európskej Únie nezodpovedá za škody spôsobené prevádzkou prístroja ako napr. poranenie, obarenie, požiar, zranenie, znehodnotenie ďalších vecí apod.

## **Pozor, horúci povrch**

- Umiestnite spotrebič na vodorovný, rovný a stabilný povrch.
- Zariadenie nie je určené na prevádzku pomocou externého časovača alebo samostatného diaľkového ovládania.
- Spotrebič je určený na použitie v domácnosti a podobných prostrediach.
- Ak je spotrebič používaný nesprávne alebo pre profesionálne alebo poloprofesionálne účely, alebo ak sa nepoužíva podľa pokynov v užívateľskom manuáli, stáva sa záruka neplatnou.
- Nepokúšajte sa opraviť prístroj sami, inak sa záruka stáva neplatnou.
- Po použití vždy odpojte spotrebič.
- Nechajte spotrebič vychladnúť približne 30 minút, než ho vyčistíte.

## **Automatické vypnutie**

Tento spotrebič je vybavený časovačom. Keď časovač odpočíta na hodnotu „0“, prístroj vydá zvukový signál a automaticky sa vypne. Na ručné vypnutie spotrebiča, stlačte tlačidlo Zapnutie/Vypnutie.

## **DÔLEŽITÉ INFORMÁCIE O NAPÁJACOM KÁBLI**

Aby ste znížili riziko úrazu elektrickým prúdom, nepokúšajte sa upravovať konektor kábla žiadnym spôsobom. Dĺžka napájacieho kábla znižuje riziko zapletenia alebo zakopnutia o napájací kábel.

**NEPOUŽÍVAJTE SPOTREBIČ S PREDLŽOVACÍM KÁBLOM ALEBO NAPÁJACÍM ADAPTÉROM.**

Pripojte napájací kábel priamo iba do elektrickej zásuvky na 230 V.

## Pred prvým použitím



**A**

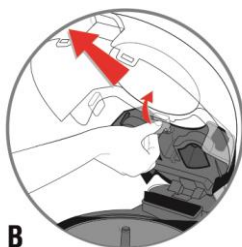

**B**

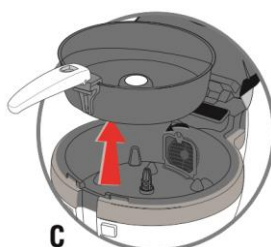

**C**

Stlačte tlačidlo pre otvorenie veka (**A**), zdvihnite západku (**B**), zdvihnite rukoväť (**9**) až počujete zvuk zacvaknutia, jej zablokovanie.



**D**

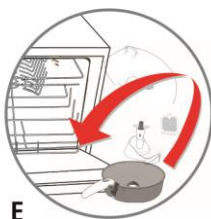

**E**

Otočte nádobu na varenie hore nohami a pritlačte vyberateľnou lopatku stlačením dvoch kolíkov (**4**), ak chcete znova namontovať otočné pádlo do panvice, stlačte obe svorky a uvoľnite ich, aby sa opäť zablokovali.

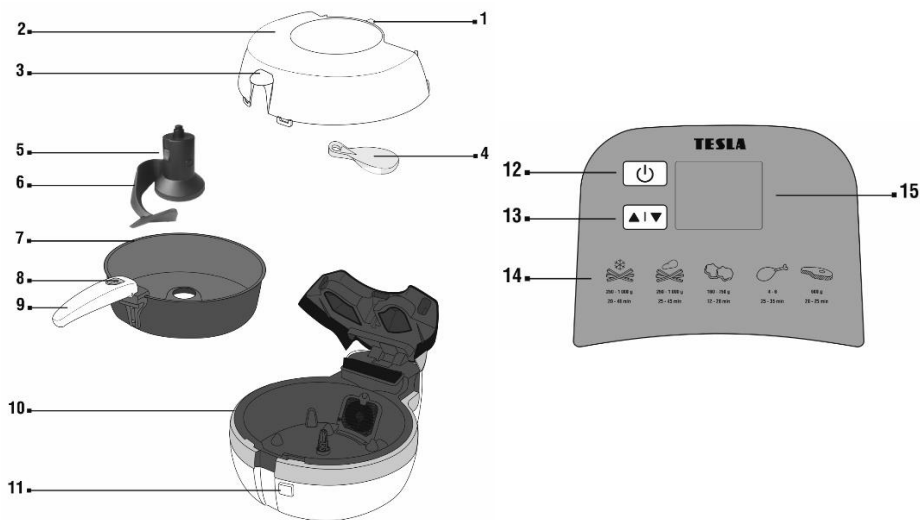

- |   |                                       |    |                    |
|---|---------------------------------------|----|--------------------|
| 1 | Západka pro demontáž víka             | 9  | Rukoväť            |
| 2 | Priehľadné veko                       | 10 | Telo prístroja     |
| 3 | Chladná oblasť veka                   | 11 | Otvorenie veka     |
| 4 | Odmerka (14 ml)                       | 12 | Zapnutie/Vypnutie  |
| 5 | Maximálne množstvo (iba pre hranolky) | 13 | Ovládacie tlačidlá |
| 6 | Lopatka pre miešanie                  | 14 | Ovládací panel     |
| 7 | Nádoba na varenie                     | 15 | Displej            |
| 8 | Uvoľňovacie tlačidlo rukoväte         |    |                    |

## Príprava na varenie

- 1 Umiestnite spotrebič na stabilný, vodorovný a rovný povrch. Nekladte prístroj na povrchy, ktoré nie sú odolné voči teplu.
- 2 Umiestnite jedlo do nádoby na varenie, rovnomerne ju rozmiestnite po obvodu a uistite sa, že rešpektujete maximálne množstvo potravín.

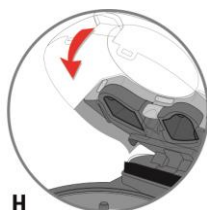
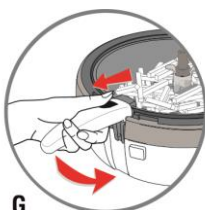

- 3 Naberte olej do lyžice a rovnomerne ho nalejte na potraviny na varenie (F).
- 4 Odblokujte rukoväť a zložte ju opäť do tela spotrebiča (G).

- 5 Zatvorte veko (H).

**Upozornenie: Nikdy neprekračujte nad značku MAX na lopatke alebo neprekračujte množstvo uvedené v tabuľke, pretože by to mohlo ovplyvniť kvalitu pripravovaného jedla.**

## Varenie

### Nastavenie času

- 1 Pripojte spotrebič k zdroju energie napájacím káblom.
- 2 Na displeji sa zobrazí "00" a prístroj je v pohotovostnom režime, bez ohrevu a pripravený na použitie.
- 3 Stlačte tlačidlo "12" (Zapnutie/Vypnutie).
- 4 Na displeji sa zobrazí číslica "10", na prípravu 10 minút, ak túto hodnotu nezmeníte do 3 sekúnd. Začnite odpočet 10 minút a spustí sa ohrev.
- 5 Tlačidlami nastavenia časovača upravte čas prípravy +/- podľa vašich potrieb, až do požadovaného času od 1 do 59 min (I).

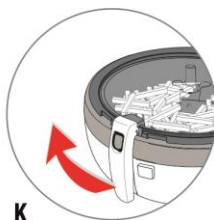
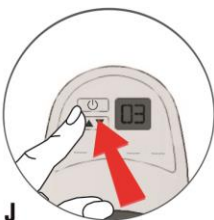

- 6 Po uvoľnení tlačidla pre nastavenie časovača sa do 3 sekúnd spustí odpočet času ohrevu a lopatka pre miešanie sa začne pomaly otáčať.
- 7 Po uplynutí nastaveného času zaznie zvukový signál (5krát pípnutie) a potom spotrebič zastaví ohrev.
- 8 Zdvihnite rukoväť (9) až počujete zvuk zacvaknutia, jej zablokovanie a vyberte varnú nádobu.

**Upozornenie: Nedotýkajte sa varnej nádoby, veka ani žiadne iné horúce časti spotrebiča počas ani po určitom čase po použití, kým nedôjde k ich ochladeniu!**

## Tabuľky pre varenie

### Programy

Potravina	Stav	Množstvo	Olej (odmerka)	Čas prípravy (min)
Hranolky	zmrznuté	250 - 1 000 g	žiadny	20 - 40
Zemiaky	čerstvé	250 - 1 000 g	1x	25 - 45
Kuracie nugetky	zmrznuté	160 - 750 g	žiadny	12 - 20
Kuracie nugetky	čerstvé	160 - 750 g	žiadny	12 - 20
Kuracie krídelká	čerstvé	4 - 6 ks (120 g/ks)	žiadny	25 - 35



Hovädzie/Steak	čerstvé	600 g	1x	20 - 25
----------------	---------	-------	----	---------

## Zelenina

Potravina	Stav	Množstvo	Olej (odmerka)	Čas prípravy (min)
Cuketa	čerstvá, na plátky	750	1x + 150 ml vody	25 - 35
Paprika	čerstvá, na plátky	650	1x + 150 ml vody	20 - 25
Huby	čerstvé, na kúsky	750	1x	12 - 15
Paradajky	čerstvé, na kúsky	650	1x + 150 ml vody	10 - 15
Cibuľa	čerstvá, na kolieska	650	1x	15 - 25

## Mäso/Hydina

Potravina	Stav	Množstvo	Olej (odmerka)	Čas prípravy (min)
Kuracie stehienka	čerstvé	4 - 6 ks (120 g/ks)	žiadny	25 - 35
Kuracie stehienka (bez kosti)	čerstvé	6 ks (cca 750 g)	žiadny	20 - 25
Jahňacie kotletky	čerstvé, šírka 2.5 až 3 cm	2 - 6 ks	žiadny	12 - 15
Bravčové kotletky	čerstvé, šírka 2.5 cm	2 - 3 ks	žiadny	10 - 15
Bravčový rezeň	čerstvé	2 - 6 ks, tenké plátky	1x	15 - 25
Párky	čerstvé	4 - 8 ks (vopred prepichnuté)	žiadny	10 - 12

## Ryby/Mäkkýši

Potravina	Stav	Množstvo	Olej (odmerka)	Čas prípravy (min)
Obaľované krevetky	zmrznuté	18 ks, 280 g	žiadny	10
Morský čert	čerstvé kúsky, nakrájané na plátky	500 g	1x	20 - 22
Krevety	uvarené	400 g	žiadny	10 - 12
Veľké krevety	čerstvé, nakrájané na štvrtiny	16 ks, 300 g	žiadny	12 - 14

## Dezerty

Potravina	Stav	Množstvo	Olej (odmerka)	Čas prípravy (min)
Banány	nakrájaný na plátky	5 banánov/500 g	1x + 1 lyžica hnedého cukru	4 - 6
Banány	zabalené v alobale	2 banány	žiadny	20 - 25
Čerešne	vcelku	do 1 kg	1x + 1 lyžica cukru	12 - 15
Jahody	nakrájané na štvrtiny alebo stredy	do 1 kg	1 - 2 lyžica cukru	5 - 7
Jablká	nakrájané na štvrtiny	3 ks	1x + 2 lyžica cukru	15 - 18
Hrušky	nakrájané na kúsky	do 1 kg	1 - 2 lyžica cukru	8 - 12
Ananás	nakrájané na kúsky	1 ks	1 - 2 lyžica cukru	8 - 12

## Tipy pre varenie

- Osolte hranolky až po vybratí zo spotrebiča, tesne pred servírovaním.
- Ak počas varenia pridávate sušené bylinky a korenie, zmiešajte ich najskôr s trochou oleja.
- Pri varení používajte nasekaný cesnak, miesto roztlačeného.
- Ak použijete cibuľu, odporúčame ju nakrájať na tenšie kolieska miesto nasekania na malé kúsky. Oddel'te cibuľové krúžky pred ich pridaním do panvice a nechajte ich rýchlo premiešať, aby boli rovnomerne rozložené.
- Pre najlepší výsledok odporúčame pokrmy z mäsa a hydiny, raz alebo dvakrát počas varenia premiešať, aby na hornej strane nezasychali a boli rovnomerne prepečené.
- Nevarte v spotrebiči polievky alebo omáčky.

## Lahké čistenie

- Pred čistením nechajte spotrebič celkom vychladnúť.
- Lopatka na miešanie a nádoba na varenie je možné umývať v umývačke riadu alebo ich umyte mäkkou handričkou a umývacím prostriedkom.
- Základňu spotrebiča vyčistite pomocou vlhkej handričky a čistiaceho prostriedku.
- Ak potraviny uviaznu alebo spália na panvici alebo lopatkce pre miešanie, nechajte ich najskôr odmočiť v teplej vode.

## Upozornenie

- Nikdy neponárajte spotrebič do vody.
- Nepoužívajte drsný alebo abrazívny čistiaci prostriedok.
- Ak chcete zachovať nepríľnavú teflónovú vrstvu čo najdlhšie, nepoužívajte ostré predmety vnútri nádoby na varenie.

## Riešenie problémov

Problém	Pravdepodobná príčina	Riešenie
Prístroj nefunguje.	Nie je zapojený.	Skontrolujte, že je prístroj naozaj pripojený k 230 V.
	Tlačidlo Zapnutie/Vypnutie nie je dostatočne stlačené.	Stlačte tlačidlo Zapnutie/Vypnutie.
	Stlačili ste opakovane tlačidlo Zapnutie/Vypnutie, ale prístroj stále nefunguje.	Uzatvorte správne veko spotrebiča.
	Motor pracuje, ale nedochádza k ohrevu.	Kontaktujte servisné oddelenie TESLA.
	Lopatka na miešanie sa neotáča.	Skontrolujte, že je lopatka správne nasadená, ak problém pretrváva, kontaktujte servisné oddelenie TESLA.
Jedlo nie je rovnomerne prepečené.	Lopatka na miešanie nie je nainštalovaná.	Nasadte lopatku na miešanie do spotrebiča.
	Lopatka na miešanie je nainštalovaná, ale neotáča sa.	Overte, že pri nasadení správne zaklapla na stredovú os.
	Suroviny neboli nakrájané na rovnako veľké kúsky.	Nakrájajte suroviny na rovnako veľké kúsky.
Hranolky nie sú chrumkavé.	Zemiaky nie sú dobre umyté alebo dostatočne osušené.	Umyte zemiaky dobre, aby ste ich zbavili škrobu a dobre ich vysušte, musia byť úplne suché. Skúste inú odrodu zemiakov.
	Hranolky sú príliš široké.	Nakrájajte zemiaky na menšie kúsky.
	Malé množstvo oleja vzhľadom na množstvo hranolčekov.	Pridajte viac oleja.
Hranolky sa počas varenia polámali.	Zemiaky sú z čerstvej úrody a preto obsahujú viac vody.	Znížte množstvo hranolčekov na 800 g a upravte čas varenia.
Jedlo zostáva na okraji nádoby na varenie.	Nádoba na varenie je preplnená.	Dodržiavajte odporúčané množstvo na varenie.
Tekutiny z varenia sa dostali do základne spotrebiča.	Lopatka na miešanie nie je správne nasadená alebo je poškodené jej tesnenie.	Nasadte lopatku na miešanie do spotrebiča prípadne kontaktujte servisné oddelenie TESLA.
Časovač na displeji nepracuje správne.	Chyba elektroniky.	Odpojte spotrebič od el. siete a reštartujte ho. Ak problém pretrvá kontaktujte servisné oddelenie TESLA.
Lopatka na miešanie sa počas varenia zasekáva.	Lopatka na miešanie nie je správne nasadená.	Overte, že pri nasadení správne zaklapla na stredovú os.

## SLEDUJTE NÁS NA INTERNETE



facebook

YouTube

Instagram

twitter

LinkedIn

### TECHNICKÁ PODPORA

Potrebujete poradiť s nastavením a prevádzkou TESLA AirCook Q80?

Kontaktujte nás: [www.tesla-electronics.eu/tesla-aircook-q80-detail](http://www.tesla-electronics.eu/tesla-aircook-q80-detail)

### AUTORIZOVANÉ SERVISNÉ STREDISKO A NÁHRADNÉ DIELY

Zaslaním výrobku priamo do autorizovaného servisu výrazne skrátime dobu trvania opravy.

Záručné a pozáručné opravy, spotrebný materiál a náhradné diely:

[www.tesla-electronics.eu](http://www.tesla-electronics.eu)

### Záruka sa NEVŽŤAHUJE pri:

- použítí prístroja na iné účely
- nedodržaní „Dôležitých bezpečnostných pokynov“ uvedených v užívateľskom manuáli
- elektromechanickom alebo mechanickom poškodení spôsobenom nevhodným používaním
- škode spôsobenej prírodnými živlami, ako sú oheň, voda, statická elektrina, prepätie atď.
- škode spôsobenej neoprávnenou opravou
- nečitateľnom sériovom čísle prístroja

### VYHLÁSENIE O ZHODE

My, INTER-SAT LTD, org. zložka, prehlasujeme, že toto zariadenie je v súlade so základnými požiadavkami a ďalšími príslušnými ustanoveniami noriem a predpisov relevantných pre daný typ zariadenia.



Tento produkt spĺňa požiadavky Európskeho Únie.



Ak je tento symbol prečiarknutého koša s okolo pripojený k produktu, znamená to, že na produkt sa vzťahuje európska smernica 2002/96/ES. Informujte sa prosím o miestnom systéme separovaného zberu elektrických a elektronických výrobkov. Postupujte prosím podľa miestnych predpisov a staré výrobky nevyhadzujte v bežnom domácom odpade. Správna likvidácia

starého produktu pomáha predísť potenciálnym negatívnym vplyvom na životné prostredie a ľudské zdravie.

Vzhľadom k tomu, že sa produkt vyvíja a vylepšuje, vyhradzuje si právo na úpravu užívateľského manuálu. Aktuálnu verziu používateľského manuálu nájdete vždy na [www.tesla-electronics.eu](http://www.tesla-electronics.eu).

Dizajn a špecifikácie môžu byť zmenené bez predchádzajúceho upozornenia, tlačové chyby vyhradené.

**EN**

**Dear customer,**

**Thank you for choosing the TESLA AirCook Q80.**

**Please read the rules of safe use carefully before using and follow all common safety rules.**

- **read through the instructions for use thoroughly before using**
- **keep the user manual for future reference**
- **proper use of the device will greatly extend its service life**
- **follow the rules stated in this manual to reduce the risk of damage to the robotic vacuum cleaner and possible injury**

## **IMPORTANT SAFETY WARNING**

### **THIS PRODUCT IS FOR HOUSEHOLD USE ONLY.**

This device is a complex electromechanical device, please pay attention to the following guidelines:

- Never operate the appliance empty.
- Do not load more food than the recommended amount.
- The appliance is not designed for cooking classic fried dishes (do not fill the bowl with oil).
- Never immerse the cover that contains electrical components and heating elements in water or rinse under running water.
- Do not allow water or other liquid to enter the appliance to avoid electric shock.
- Do not use an extension cord.
- Do not block the air supply and air outlet openings while the machine is in operation.
- Do not disconnect the appliance by pulling on the cable.
- Never touch the inside of the appliance while it is in operation.
- Check that the voltage indicated on the appliance corresponds to the local rated voltage before connecting the appliance.
- If the power cord is damaged, it must be replaced by a TESLA authorized service center or similarly qualified person to avoid injury.
- Use only original TESLA accessories for this model.
- Use caution when using the device near children.
- It is not recommended that children use equipment without adult supervision.
- Protect the power cord from hot surfaces.
- Do not connect the appliance or use the control panel with wet hands.
- Connect the unit to a grounded outlet only. Always make sure that the plug is properly inserted into the socket.
- Do not place the appliance on flammable materials such as a tablecloth or curtain.
- Do not place the unit on a wall or other appliances. Leave a space of at least 10 cm on the back and sides, as well as free space above the appliance.
- Do not place anything on the device.
- Do not use the device for purposes other than those described in this user manual.
- Do not let the machine operate unattended.
- During hot air frying, hot steam is released through the air outlet openings. Keep hands and face away from steam and from air outlet openings when removing container from appliance.
- Immediately unplug the appliance if dark smoke comes out. Wait for the smoke to stop before removing the container from the appliance.
- Always use baking gloves when handling the rotating inner container and upper lid.

- Before cleaning, unplug the power cord and allow the device to cool.
- Do not use this product for other than intended use.
- Do not use outdoors.
- Do not use the device in a warm, dusty, or humid environment.
- Do not repair the device to expose yourself to electric shock or loss of warranty.
- Keep it away from flammable and volatile substances.
- The manufacturer and importer in the European Union shall not be liable for damages caused by the operation of the device, such as injury, scalding, fire, injury, deterioration of other things, etc.

### **Attention, Hot surface**

- Place the appliance on a horizontal level and stable surface.
- The unit is not intended to be operated by an external timer or a separate remote control.
- The appliance is intended for use in domestic and similar environments.
- If the appliance is used incorrectly or for professional or semi-professional purposes or if it is not used according to the instructions in the user manual, the warranty becomes invalid.
- Do not attempt to repair the device yourself, otherwise the warranty becomes invalid.
- Always unplug the appliance after use.
- Allow the appliance to cool for about 30 minutes before cleaning it.

### **Automatic shutdown**

This appliance is equipped with a timer. When the timer counts down to „0“, the device beeps and automatically turns off. To switch the appliance off manually, press the On/Off button.

### **IMPORTANT INFORMATION ABOUT THE POWER CABLE**

To reduce the risk of electric shock, do not attempt to modify the cable connector in any way. The length of the power cord reduces the risk of entanglement or tripping of the power cord.

**DO NOT USE DEVICE WITH AN EXTENSION CABLE OR POWER SUPPLY ADAPTOR.**

Plug the power cord directly into a 230 V outlet.

## **Before first use**



**A**

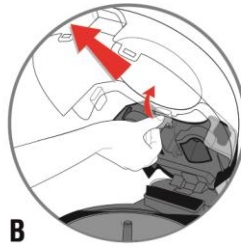

**B**

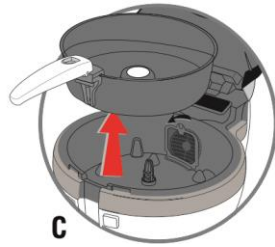

**C**

Press the lid open button **(A)**, lift the latch **(B)**, lift the handle **(9)** until you hear a click sound.



**D**



**E**

Turn the cooking pot upside down and press the removable paddle by pressing the two pins **(4)** to reassemble the paddle into the pan, press both clamps and release them to lock again.

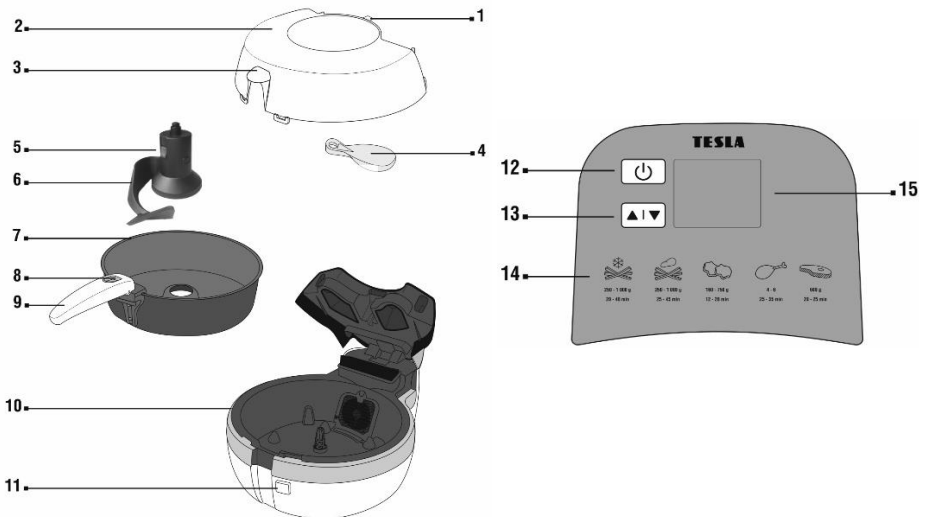



- |          |                                    |           |                        |
|----------|------------------------------------|-----------|------------------------|
| <b>1</b> | Lid removal latch                  | <b>9</b>  | Handle                 |
| <b>2</b> | Transparent lid                    | <b>10</b> | The body of the device |
| <b>3</b> | Cool lid area                      | <b>11</b> | Opening the lid        |
| <b>4</b> | Measuring cup (14 ml)              | <b>12</b> | On/Off                 |
| <b>5</b> | Maximum amount (French fries only) | <b>13</b> | Control buttons        |
| <b>6</b> | Mixing paddle                      | <b>14</b> | Control panel          |
| <b>7</b> | Cooking pan                        | <b>15</b> | Display                |
| <b>8</b> | Handle release button              |           |                        |

## Preparing for cooking

- Place the appliance on a stable, horizontal and flat surface. Do not place the unit on surfaces that are not heat resistant.
- Place the food in the cooking pan, distribute it evenly around the perimeter to ensure that you respect the maximum amount of food.

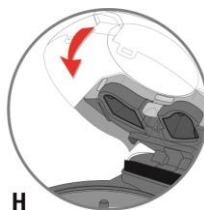
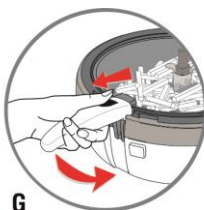

- Collect the oil in the spoon and pour it evenly over the cooking food (**F**).
- Unlock the handle and fold it back into the appliance (**G**).
- Close the lid (**H**).

**Caution: Never exceed the MAX mark on the blade or exceed the quantity indicated in the table as this may affect the quality of the food being prepared.**

## Cooking

### Time setting

- Connect the appliance to the power supply with the power cord.
- “00” appears on the display and the unit is in standby mode, without heating and ready to use
- Press button On/Off (“12”).
- The display will show “10”, for 10 minutes, if you do not change this value within 3 seconds, the 10 minute countdown will start and the heating will start.
- Use the timer setting buttons to adjust the +/- time down to your needs, up to the desired time from 1 to 59 min (**I**).

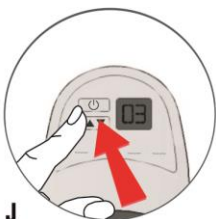
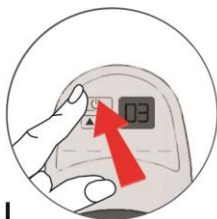

- 6 When the timer setting button is released, the heating time countdown starts within 3 seconds and the mixing paddle starts to rotate slowly.
- 7 After the set time has elapsed, you will hear a beep (5 beeps) and then the appliance will stop heating.
- 8 Lift the handle (9) until you hear a click sound, lock it and remove the cooking pan.

**Caution: Do not touch the cooking pan, lid or any other hot part of the appliance during or after a certain period of time until it has cooled down!**

## Tables for cooking

### Programs

Food	Status	Quantity	Oil (meas. spoon)	Cooking time (min)
French fries	frozen	250 - 1 000 g	none	20 - 40
Potatoes	fresh	250 - 1 000 g	1x	25 - 45
Chicken nuggets	frozen	160 - 750 g	none	12 - 20
Chicken nuggets	fresh	160 - 750 g	none	12 - 20
Chicken wings	fresh	4 - 6 pcs (120 g/pcs)	none	25 - 35
Beef/Steak	fresh	600 g	1x	20 - 25

### Vegetables

Food	Status	Quantity	Oil (meas. spoon)	Cooking time (min)
Zucchini	fresh, sliced	750	1x + 150 ml water	25 - 35
Pepper	fresh, sliced	650	1x + 150 ml water	20 - 25
Mushrooms	fresh, sliced	750	1x	12 - 15
Tomatoes	fresh, sliced	650	1x + 150 ml water	10 - 15
Onion	fresh, in rings	650	1x	15 - 25

### Meat/Poultry

Food	Status	Quantity	Oil (meas. spoon)	Cooking time (min)
------	--------	----------	-------------------	--------------------

Fresh chicken legs	fresh	4 - 6 pcs (120 g/pcs)	none	25 - 35
Chicken breast (no bone)	fresh	6 ks (aprox 750 g)	none	20 - 25
Lamb chops	fresh, 2.5 to 3 cm thick	2 - 6 pcs	none	12 - 15
Pork chops	fresh, 2.5 cm thick	2 - 3 pcs	none	10 - 15
Pork steak (fillet)	fresh	2 - 6 ks, thin slices	1x	15 - 25
Sausages	fresh	4 - 8 pcs (pricked)	none	10 - 12

### Fish/Shellfish

Food	Status	Quantity	Oil (meas. spoon)	Cooking time (min)
Breaded scampi	frozen	18 pcs, 280 g	none	10
Mankfish	fresh, cut in pieces	500 g	1x	20 - 22
Prawns	cooked	400 g	none	10 - 12
Jumbo King prawns	fresh, in quaters	16 pcs, 300 g	none	12 - 14

### Desserts

Food	Status	Quantity	Oil (meas. spoon)	Cooking time (min)
Bananas	cut in slices	5 bananas/500 g	1x + 1 spoon brown sugar	4 - 6
Bananas	wrapped in tinfoil	2 bananas	none	20 - 25
Cherries	whole	up to 1 kg	1x + 1 spoon sugar	12 - 15
Strawberries	cut in quaters if large or halves if small	up to 1 kg	1 - 2 spoon sugar	5 - 7
Apple	cut in wedges	3 pcs	1x + 2 spoon sugar	15 - 18
Pears	cut in pieces	up to 1 kg	1 - 2 spoon sugar	8 - 12
Pineapple	cut in pieces	1 ks	1 - 2 spoon sugar	8 - 12

### Cooking tips

- Do not add salt to chips while the chips are in the pan, only add salt once the chips are removed

from the appliances at the end of cooking.

- When adding dried herbs and spices to the appliances, mix them with some oil or liquid.moist cloth.
- Please note that strong coloured spices may slightly stain the paddle and parts of the appliances. This is normal.
- For best result, use finely chopped garlic instead of crushed garlic to avoid it adhering to the central paddle.
- If using onions in recipes, they are best thinly sliced instead of chopped as they cook better.
- Separate the onions rings before adding them to the pan and give them a quick stir so that they are evenly distributed.
- With meat and poultry dishes, stop the appliance and stir the pan once or twice during cooking so that the food on the top does not dry out and the dish thicken evenly washing up liquid.
- Prepare vegetables in small pieces or stir fry size to ensure they cook through.
- This appliances is not suitable for recipe with a high-liquid content (eg. soups, cook-in sauces).

## Easy cleaning

- Allow the appliance to cool completely before cleaning.
- The mixing paddle and cooking pot can be washed in the dishwasher or washed with a soft cloth and detergent.
- Clean the appliance base with a damp cloth and detergent.
- If food gets stuck or burns in a pan or shovel for stirring, let it soak in warm water first.

## Warning

- Never immerse the appliance in water.
- Do not use abrasives or abrasive cleaners.
- Do not use sharp objects inside the cooking container to keep the non-stick teflon layer as long as possible.

## Trouble Shooting

Problem	Possible cause	Solution
The appliance not working.	Not plugged in.	Check that appliance is plugged in correctly.
	The On/Off switch is not fully pressed down.	Press on the On/Off switch
	You have press down the On/Off switch but still not working.	Close the lid.
	The motor is working but appliance does not heat.	Contact TESLA service department.

	The mixing paddle does not turn.	Check that the mixing paddle is correctly positioned. If the problem continues contact TESLA service department.
The food is not evenly cooked.	The mixing paddle is not been installed.	Put the mixing paddle into the appliance.
	The mixing paddle has been installed properly but it does not turn.	Verify that the mixing paddle has snapped into place on the centerline when fitted.
	The ingredients were not cut into equal sized pieces.	Cut the ingredients into the same sized pieces.
French fries are not crispy.	The potatoes are not well washed or sufficiently dried.	Wash the potatoes well to get rid of the starch and dry them well, they must be completely dry. Try a different variety of potatoes.
	The fries are too thick.	Cut the potatoes into smaller pieces.
	A small amount of oil relative to the number of chips.	Add more oil.
French fries broke during cooking.	The potatoes are made from fresh harvest and therefore contain more water.	Reduce the quantity of chips to 800 g and adjust the cooking time.
The food remains on the edge of the cooking container.	The cooking container is overfilled.	Follow the recommended amount for cooking.
The cooking fluids came to the base of the appliance.	The mixing paddle is not properly attached or its seal is damaged.	Put the mixing paddle into the appliance or contact the TESLA service department.
The timer on the display does not work properly.	Electronics error.	Disconnect the appliance from 230 V and restart it. If the problem persists, contact TESLA service department.
The mixing blade is jammed during cooking.	The mixing paddle is not properly fitted.	Verify that mixing paddle clicks correctly on the centerline when attached.

**FOLLOW US ON THE INTERNET**



## TECHNICAL SUPPORT

Need help with setup and operation of TESLA AirCook Q80?

Contact us: [www.tesla-electronics.eu/en/tesla-aircook-q70-detail](http://www.tesla-electronics.eu/en/tesla-aircook-q70-detail)

## AUTHORIZED SERVICE CENTER AND SPARE PARTS

Sending the product directly to an authorized service provider will significantly reduce repair time.

Warranty and post-warranty repairs, consumables and spare parts:

[www.tesla-electronics.eu/en/](http://www.tesla-electronics.eu/en/)

## The warranty DOES NOT APPLY to:

- using the device for other purposes than it was designed to
- failure to follow the "IMPORTANT SAFETY WARNING" stated in the user manual
- electrical or mechanical damage caused by improper use
- damage caused by natural elements such as water, fire, static electricity, power surges etc.
- damage caused by an unauthorized repair
- unreadable serial number

## DECLARATION OF CONFORMITY

We, INTER-SAT LTD, org. slozka, declare that this device complies with the essential requirements and other relevant provisions of the standards and regulations relevant to the type of equipment.



This product complies with the requirements of the Europe Community.



When this crossed-out wheeled bin symbol is attached to a product it means that the product is covered by the European Directive 2002/96/EC. Please inform yourself about the local separate collection system for electrical and electronic products. Please act according to your local rules and do not dispose of your old products with your normal household waste. Correct disposal of your old product helps to prevent potential negative consequences for the environment and human health.

Due to the fact that the product is being developed and improved, we reserve the right to edit the user manual. The latest version of the user manual can always be found at [www.tesla-electronics.eu/en](http://www.tesla-electronics.eu/en)

Design and specifications are subject to change without notice, print errors reserved.

# TESLA AirCook Q80

HU

**Tisztelt Vásárló!**

**Köszönjük, hogy a TESLA AirCook Q80 Forrólevegős sütőt választotta.**

**A készülék használatba vétele előtt olvassa el és mindig tartsa be a biztonsági előírásokat.**

- **Mielőtt bekapcsolná a készüléket, olvassa el figyelmesen a használati útmutatót.**
- **Őrizze meg a használati útmutatót későbbi felhasználásra.**

- **A készülék meghibásodásának és a sérülések elkerülésének érdekében mindig tartsa be a használati útmutatóban leírtakat.**

## **FONTOS BIZTONSÁGI ELŐÍRÁSOK**

### **A KÉSZÜLÉK KIZÁRÓLAG OTTHONI FELHASZNÁLÁSRA ALKALMAS.**

A sütő bonyolult elektromechanikus készülék, kérjük mindig tartsa be az alábbi előírásokat:

- Soha ne üzemeltesse a készüléket üresen.
- Ne töltsön bele többet az ajánlott mennyiségnél.
- A készüléket nem klasszikus sült ételek készítésére tervezték (ne töltsön olajat az edénybe).
- Soha ne merítse vízbe az elektromos alkatrészeket és fűtőelemeket tartalmazó burkolatot és ne öblítse le folyó víz alatt.
- Az áramütés elkerülése érdekében a készülék belsejébe ne juttasson vizet vagy más folyadékot.
- Ne használjon hosszabbítót.
- Ne takarja le a levegőellátást és szellőzést biztosító nyílásokat amikor a gép működik.
- A készüléket ne kapcsolja ki a kábel kihúzásával.
- Soha ne érintse meg a készülék belsejét működés közben.
- A készülék csatlakoztatása előtt ellenőrizze, hogy a készüléken feltüntetett feszültség megfelel a helyi névleges feszültségnek.
- Ha a tápkábel megsérült, a balesetek elkerülése érdekében a kábelt hivatalos TESLA szervizközpontban vagy hivatalos szakszervizben kell cseréltetni.
- A készülékhez csak eredeti TESLA tartozékokat használjon.
- Vigyázzon, ha a készüléket gyerekek közelében használja.
- Gyerekek nem használhatják a készüléket felnőtt felügyelete nélkül.
- Védje a tápkábelt a forró felületektől.
- Nedves kézzel ne csatlakoztassa a készüléket és ne használja a kezelőpanelt.
- A készüléket csak földelt aljzatra szabad csatlakoztatni. Mindig ellenőrizze, hogy a dugasz megfelelően be van dugva az aljzatba.
- Ne tegye a készüléket gyúlékony anyagokra, például asztalterítőre vagy függönyre.
- Ne tegye a falra vagy más készülékre. Hagyjon legalább 10 cm helyet a hátoldalainál és az oldalainál, valamint szabad helyet a készülék felett.
- Ne tegyen semmit a készülékre.
- A készüléket csak a felhasználói kézikönyvben leírt célokra használja.
- A készüléket ne hagyja felügyelet nélkül működni.
- Sütés közben forró gőz szabadul fel a levegő kimeneti nyílásokon keresztül. A tartály eltávolításakor a kezét és arcát óvja a kiáramló forró levegőtől.
- Ha a sütő körül sötét füstöt észlel, azonnal húzza ki a konnektorból. A tartály eltávolítása előtt várja meg, amíg a füstölés megszűnik.
- A belső tartály és a fedél kezelésekor mindig használjon sütőkesztyűt.
- Tisztítás előtt húzza ki a tápkábelt és hagyja kihűlni a készüléket.
- A terméket csak rendeltetésszerűen használja.
- Ne használja szabadban.
- Ne használja a készüléket meleg, poros vagy páras környezetben.



- Ne próbálkozzon a készülék javításával, mivel az áramütés veszélyes lehet és a jótállás elvesztésével jár.
- Tartsa távol tűzveszélyes és illékony anyagokatól.
- A gyártó és az EU viszonteladó nem felel a berendezés használata miatt keletkezett károkért (sérülések, megégés, tűz, más tárgyakban okozott károk, stb.).

## **Figyelem, forró felület**

- A készüléket helyezze sík, stabil felületre.
- A sütőt nem szabad külső időzítővel vagy távirányítóval működtetni.
- A készüléket háztartási és hasonló környezetben való használatra tervezték.
- Ha a készüléket helytelenül, professzionális vagy nagyüzemi célokra, vagy nem a használati utasításban leírtak szerint használják, a jótállás érvényét veszti.
- Ne próbálkozzon a készülék javításával, mivel az a jótállás elvesztésével jár.
- Használat után mindig húzza ki a konnektorból.
- Tisztítás előtt a készüléket hagyja hűlni kb. 30 percig.

## **Automatikus kikapcsolás**

A sütő időzítővel működik. Amikor az időzítő visszaszámlál „0” értékre, a készülék sípol és automatikusan kikapcsol. A készülék kézi kikapcsolásához nyomja meg a Be / Ki gombot.

## **FONTOS INFORMÁCIÓK A HÁLÓZATI KÁBELRŐL**

Az áramütés kockázatának elkerülése érdekében ne próbálja meg a kábelcsatlakozót bármilyen módon módosítani. A rövidebb tápkábel csökkenti a beakadás vagy kihúzás kockázatát.

**A KÉSZÜLÉKET NE HASZNÁLJA HOSSZABBÍTÓ KÁBELEL VAGY ADAPTERREL.**

Csatlakoztassa a tápkábelt közvetlenül egy 230 V-os dugaszolóaljzatba.

## Az első használat előtt

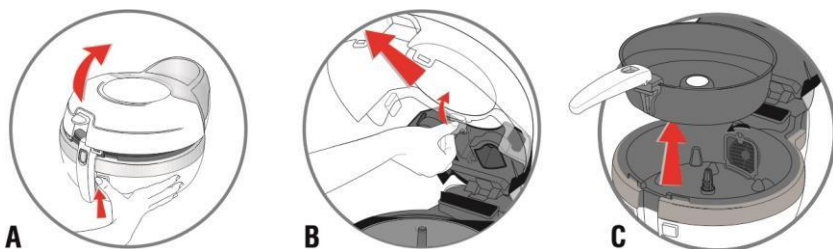

Nyomja meg a fedelet nyitó gombot (A), emelje fel a reteszt (B), emelje fel a fogantyút (C), amíg kattánós hangot nem hall.

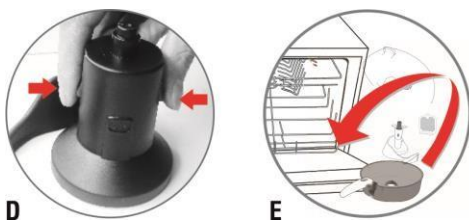

Fordítsa fejjel lefelé a sütőedényt és nyomja meg a kivehető keverőlapát két csapját (4), a forgólapát visszahelyezéséhez nyomja meg a két rögzítőt, majd engedje el, hogy újra rögzüljenek.

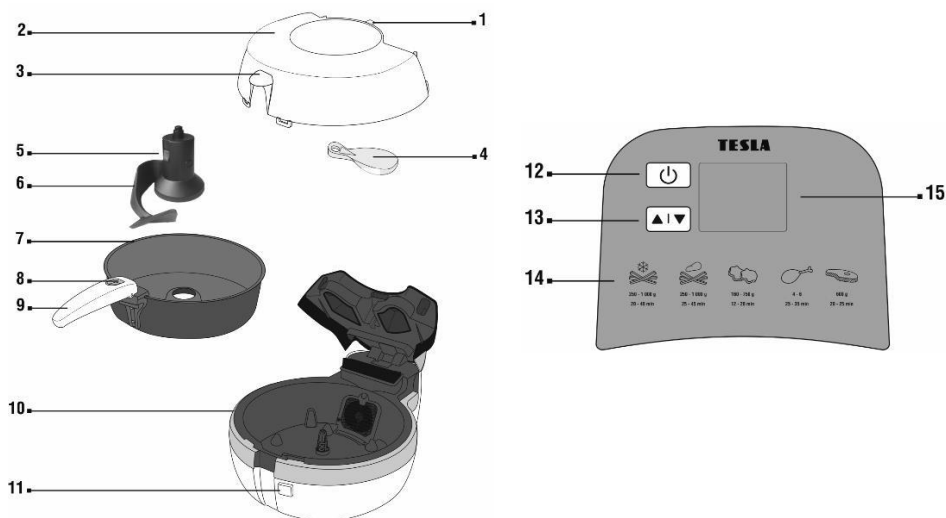

- |   |  |    |                  |
|---|--|----|------------------|
| 1 | Fedél eltávolító retesz                  | 9  | Fogantyú         |
| 2 | Átlátszó fedél                           | 10 | Készülék test    |
| 3 | Fedél hideg felület                      | 11 | Fedélynyitó      |
| 4 | Mérőpohár (14 ml)                        | 12 | Be /Ki kapcsoló  |
| 5 | Maximális mennyiség jelző (hasáburgonya) | 13 | Vezérlőgombok    |
| 6 | Keverőlapát                              | 14 | Beállítás gombok |
| 7 | Serpenyő                                 | 15 | Kijelző          |
| 8 | Fogantyú kioldó gomb                     |    |                  |

## Előkészítés a használatra

1. A készüléket stabil, vízszintes, sík és hőálló felületre helyezze.
2. Helyezze az ételt a serpenyőbe és ossza el egyenletesen. Ne töltsön a MAX jelnél több alapanyagot a kosárba.

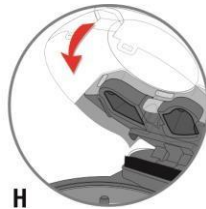

3. A mérőkanállal egyenletesen öntse szét az olajat az alapanyagon (F).
4. Oldja ki a fogantyút és hajtsa vissza a készülék oldalába (G).
5. Csukja be a fedelet (H).

**Figyelem: Soha ne lépje túl a keverőlapát MAX jelzését és ne lépje túl a táblázatban feltüntetett alapanyag mennyiséget, mivel ez befolyásolhatja az elkészített étel minőségét.**

## Sütés

Időzítő beállítás

- 1 Csatlakoztassa a hálózati dugót a fali aljzatba.
- 2 A kijelzőn megjelenik a "00", ekkor a készülék készenléti állapotban van, fűtés nélkül,

használatra kész.

- 3 Nyomja meg a Be/Ki gombot ("12").
- 4 A kijelzőn megjelenik a "10" (10 perc sütési idő). Amennyiben 3 másodpercen belül nem változtat rajta, elindul a visszaszámlálás és a készülék elkezd a sütést.
- 5 A kívánt idő beállításához használja a +/- gombokat. A beállítható időtartam 1 - 59 perc (I).



- 6 Az időzítés gomb elengedése után 3 másodpercen belül elindul a visszaszámlálás és a keverőlapát lassan forogni kezd.
- 7 A beállított idő leteltét a készülék 5 sípolással jelzi, ekkor a sütés leáll.
- 8 Emelje a fogantyút kattanásig (9) és húzza ki a serpenyőt.

**Figyelem: Ne érintse meg a serpenyőt, a fedelet vagy a sütő más forró részét. Várja meg amíg ezek kihűlnek!**

## Ajánlott sütési idők

### Programok

Élelmiszer	Állapot	Mennyiség	Olaj (mérőkanál)	Sütési idő (perc)
Hasábburgonya	fagyasztott	250 - 1 000 g	-	20 - 40
Burgonya	friss	250 - 1 000 g	1x	25 - 45
Csirke nuggets	fagyasztott	160 - 750 g	-	12 - 20
Csirke nuggets	friss	160 - 750 g	-	12 - 20
Csirke szárny	friss	4 - 6 db (120 g/db)	-	25 - 35
Marhahús	friss	600 g	1x	20 - 25

### Zöldségek

Élelmiszer	Állapot	Mennyiség	Olaj (mérőkanál)	Sütési idő (perc)
Cukkini	friss, szeletelt	750	1x + 150 ml víz	25 - 35
Paprika	friss, szeletelt	650	1x + 150 ml víz	20 - 25
Gomba	friss, szeletelt	750	1x	12 - 15
Paradicsom	friss, szeletelt	650	1x + 150 ml víz	10 - 15
Hagyma	friss, karika	650	1x	15 - 25

## Hús/Szárnyas

Élelmiszer	Állapot	Mennyiség	Olaj (mérőkanál)	Sütési idő (perc)
Csirkeláb	friss	4 - 6 db (120 g/db)	-	25 - 35
Csirkemell (csont nélkül)	friss	6 db (kb. 750 g)	-	20 - 25
árányborda	friss, 2,5 - 3 cm vastag	2 - 6 db	-	12 - 15
Sertésborda	friss, 2,5 cm vastag	2 - 3 db	-	10 - 15
Sertés szelet	friss	2-6 db, vékony szelet	1x	15 - 25
Kolbász	friss	4-8 db (átszúrva)	-	10 - 12

## Hal/Kagyló

Élelmiszer	Állapot	Mennyiség	Olaj (mérőkanál)	Sütési idő (perc)
Panírozott rák	fagyasztott	18 db, 280 g	-	10
Ördőghal	friss, darabolva	500 g	1x	20 - 22
Garnéla	főtt	400 g	-	10 - 12
Jumbo King garnéla	friss, negyedelve	16 db, 300 g	-	12 - 14

## Desszertek

Élelmiszer	Állapot	Mennyiség	Olaj (mérőkanál)	Sütési idő (perc)
Banán	szeletelve	5 banán/500 g	1x + 1 kanál barna cukor	4 - 6
Banán	alufóliába tekerve	2 banán	-	20 - 25
Cseresznye	egészben	1 kg-ig	1x + 1 kanál barna cukor	12 - 15
Eper	negyedelve, ha nagy, felezve, ha kicsi	1 kg-ig	1 - 2 kanál cukor	5 - 7
Alma	szeletelve	3 db	1x + 2 kanál cukor	15 - 18
Körte	szeletelve	1 kg-ig	1 - 2 kanál cukor	8 - 12
Ananász	szeletelve	1 db	1 - 2 kanál cukor	8 - 12

## Tippek a sütéshez

- Ne sózza a burgonyaszirmot amíg a serpenyőben van. Csak akkor sózza, ha már a sütés után eltávolította a sütőből.
- Ha szárított gyógynövényeket és fűszereket ad az alapanyaghoz, előtte keverje össze egy kevés olajjal vagy nedvesítse meg egy nedves törülközővel.
- Az erős színű fűszerek kissé elszínezhetik a keverőlapátot és a sütő egyéb részeit. Ez természetes jelenség.
- Áttört fokhagyma helyett használjon finomra aprított fokhagymát, az nem tapad rá a keverőlapátra.
- Hagyma felhasználásakor, apróra vágott hagyma helyett használjon vékonyra szeletelt hagymát.
- A hagymakarikákat válassza szét mielőtt a serpenyőbe tenné őket és gyorsan keverje meg, hogy egyenletesen szétterüljenek.
- Hús és baromfi ételek készítése közben néha állítsa le a készüléket és sütés közben keverje meg egyszer vagy kétszer a húst, hogy a tetején levő darabok ne száradjanak ki és egyenletesen süljenek.
- A zöldségeket kisebb darabokban süsse és keverje meg őket sütés közben.
- A sütő nem alkalmas nagy folyadéktartalmú ételek készítésére (pl. levesek, főzött szósok).

## A sütő tisztítása

- Tisztítás előtt a készüléket hagyja teljesen kihűlni.
- A keverőlapátot és a serpenyőt mosogatógépben vagy puha szivaccsal és mosogatószerrel lehet tisztítani.
- A készülék alját puha szivaccsal és mosogatószerrel tisztítsa.
- A serpenyőre vagy keverőlapátra tapadt és égett darabokat áztatással távolítsa el.

## Figyelem

- A sütőt soha ne merítse vízbe.
- Tisztításhoz ne használjon fém eszközöket vagy karcoló tisztítóanyagokat, mivel ezek kárt tehetnek a tapadásmentes bevonatban.

## Hibaelhárítás

Hiba	Lehetséges ok	Megoldás
	Nincs bekapcsolva.	Ellenőrizze a készülék csatlakoztatását.
	A Be/Kikapcsoló gomb nincs teljesen benyomva.	Nyomja meg a Be/Ki gombot.

A sütő nem működik.	A sütő a Be/Kikapcsoló gomb megnyomása után sem működik.	Csukja le a fedelet.
	A motor működik, de a sütő nem melegít.	Vegye fel a kapcsolatot a TESLA márkaszervizzel.
	A keverőlapát nem forog.	Ellenőrizze, hogy a keverőlapát a helyén van-e. Ha a hibajelenség nem szűnik meg, vegye fel a kapcsolatot a TESLA márkaszervizzel.
Az étel nem sül egyenletesen.	A keverőlapát nincs a helyén.	Helyezze be a keverőlapátot.
	A keverőlapát a helyén van, de nem forog.	Ellenőrizze, hogy a keverőlapát megfelelően illeszkedik a helyére.
	Az alapanyagok nincsenek a megfelelő méretre vágva.	Aprítsa az alapanyagokat a megfelelő méretre.
A hasábburgonya nincs eléggé átsülve.	A burgonyaszetelek nincsenek megtisztítva vagy nem eléggé szárazak.	Tisztítsa és szárítsa meg alaposan a burgonya darabokat. Válasszon más burgonyafajtát.
	A burgonyaszetelek túl vastagok.	Vágja kisebbre a burgonyadarabokat.
	Kevés olaj a burgonyamennyiséghez képest.	Növelje az olajmennyiséget.
A hasábburgonyák eltörnek sütés közben.	A burgonyaszetelek újburgonyából készültek, emiatt több vizet tartalmaznak.	Csökkentse a burgonyamennyiséget 800 g-ra és változtasson a sütési időn.
A serpenyő szélére ételmaradék tapad.	A serpenyőben túl sok alapanyag van.	Tartsa be az előírt alapanyag mennyiséget.
A sütő alján folyadék gyűlt fel.	A keverőlapát nincs a helyén vagy a tömítés megrongálódott.	Ellenőrizze a keverőlapát rögzítését vagy vegye fel a kapcsolatot a TESLA márkaszervizzel.
Az időzítő kijelző nem működik megfelelően.	Elektronikai hiba.	Válassza le a sütőt a 230V hálózatról, majd indítsa újra. Ha a hibajelenség nem szűnik meg, vegye fel a kapcsolatot a TESLA márkaszervizzel.
A keverőlapát sütés közben beszorul.	A keverőlapát nincs a helyére rögzítve.	Ellenőrizze, hogy a keverőlapát megfelelően illeszkedik a helyére.

## HIVATALOS SZERVIZ ÉS PÓTALKATRÉSZEK

Meghibásodás esetén juttassa el a készüléket hivatalos szervizeinkhez, ezáltal jelentősen csökkenhet a javítási idő. Készülék javítás jótállási időn belül és azon túl, pótalkatrészek és tartozékok:

[www.tesla-electronics.eu/en/](http://www.tesla-electronics.eu/en/)

### A jótállás érvényét veszti az alábbiak esetén:

- a készüléket nem rendeltetésszerűen használták.
- nem tartották be a "Fontos biztonsági előírások" fejezetben leírtakat.
- nem megfelelő használatból eredő elektromos vagy mechanikai károsodás.
- természeti eredetű kár: víz, tűz, statikus elektromosság, túlfeszültség stb.
- a készülék nem szakszervizben történő javítása.
- olvashatatlan sorozatszám.

## MEGFELELŐSÉGI NYILATKOZAT

Az INTER-SAT LTD, org. složka ezennel kijelenti, hogy a készülék megfelel a termék típusra vonatkozó törvényi szabályozásoknak és előírásoknak.



Ez a termék megfelel az EU előírásoknak.



Egy terméken vagy a csomagolásán található áthúzott szemetesekuka szimbólum arra figyelmeztet, hogy a termékre a 2002/96/EC előírás vonatkozik. Kérjük vegye figyelembe az elektronikai termékekre vonatkozó helyi előírásokat és a már használaton kívüli készülékeket ne háztartási hulladékként kezelje. A régi készülékek megfelelő elhelyezése elősegíti a természetre és egészségre káros anyagok megfelelő feldolgozását.

A folyamatos termékfejlesztések miatt a gyártó fenntartja magának a kezelési útmutató módosításának jogát. Naprakész verziót itt talál: [www.tesla-electronics.eu/en](http://www.tesla-electronics.eu/en)

A készülék külalakja és jellemzői előzetes bejelentés nélkül változhatnak. A szövegben nyomdahibák előfordulhatnak.



**TESLA**